



Celosia  
FIJA



GIMENEZ GANGA<sup>TM</sup>



Celosia  
FIJA

[www.gimenezganga.com](http://www.gimenezganga.com)

# V5 Celosia FIJA

Celosisia compuesta por dos perfiles de aluminio de extrusión, pudiéndose fabricar en cualquier tipo de acabado, como Lacado, Anodizado y Madera Veteado.

Gracias a su gran facilidad de instalación, se consigue fijar los soportes verticalmente y posteriormente clipar directamente las lamas a los soportes.

Perfecto elemento para revestimiento de fachadas dando un toque vanguardista a la edificación, así como la posibilidad de cierres de huecos entre muros, vallado de jardines, sistema tradicional de cerrado de huecos para la ventilación, todo ello consiguiendo una entrada de luz.

Como opción, se pueden colocar tapones laterales.

Nota: Para la fijación de los soportes, utilizar tornillos de acero inoxidable o acero tratado con DELTATONE o similar.

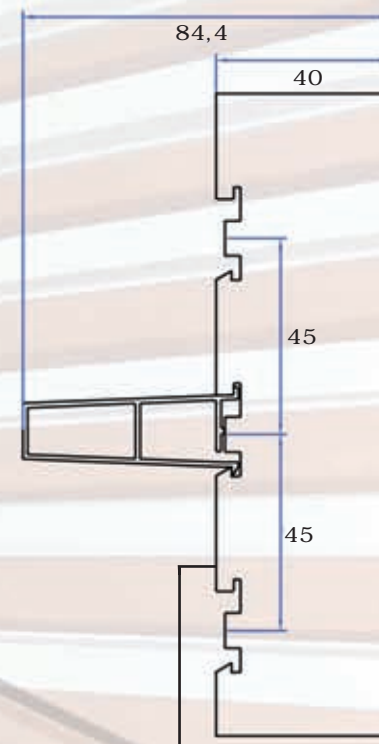
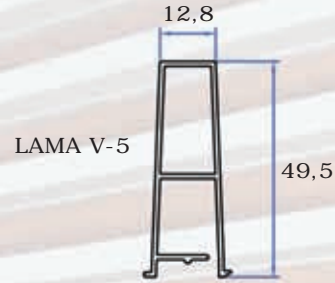

IMPORTANTE DETALLE DE POSICIÓN DE TROQUELADO PARA LA INSTALACIÓN.

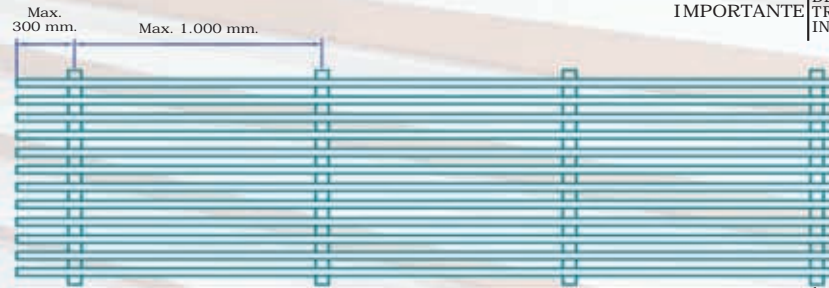

DISTANCIAS DE COLOCACIÓN

INTRODUCCIÓN

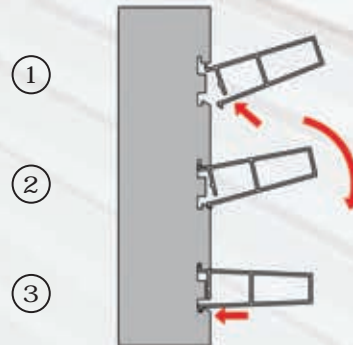

EXTRACCIÓN

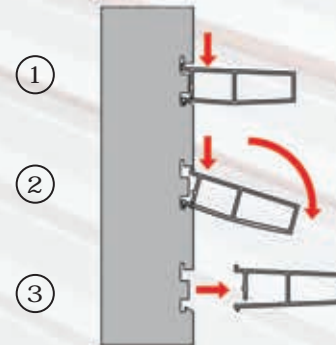

TAPONES opcionales

